

# PRIEKABOS PASAS

EKSLOATACIJOS INSTRUKCIJA • TECHNINIS APTARNAVIMAS • GARANTIJA

ISO 9001:2008  
BUREAU VERITAS  
Certification

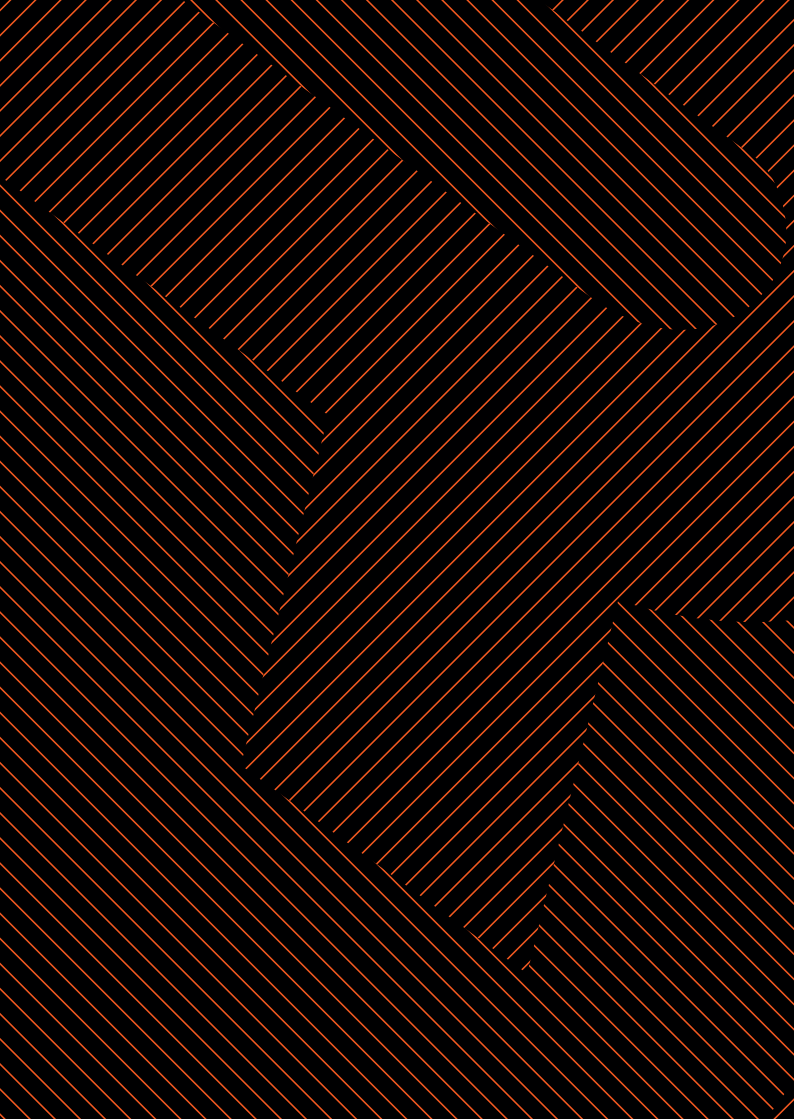

**RESPO**  

.....

MODELIS

.....

VIN NUMERIS

.....

PARDAVIMO DATA

.....

RESPO ATSTOVO PAVARDĖ IR PARAŠAS



## Sveikiname!

**Įsigijote vieną patvariausių ir patikimiausių rinkoje priekabų. Patvirtiname, kad priekaba RESPO atitinka visus susijusius tarptautinius kokybės reikalavimus ir, ją naudojant, galima atlikti net pačius sudėtingiausius darbus. Tai užtikrinti priekabai suteikiama 2 metų gamyklinė garantija.**

---

Prieš naudodami priekabą **įdėmiai perskaitykite toliau pateiktas eksploatacijos ir techninės priežiūros instrukcijas.** Jų laikydamiesi, galėsite mėgautis geriausiomis savo priekabos RESPO eksploatacinėmis charakteristikomis ir užsitikrinti jos tinkamą būklę bei naudotis ja ilgą laiką.

Jei turite kokių nors klausimų dėl priekabos naudojimo arba prireikus pagalbos dėl priekabos RESPO priežiūros ir eksploataavimo, kreipkitės į artimiausią RESPO atstovą arba priežiūros centrą (Vilnius, Gariūnų 43A, 114 aikštelė).

Norėdami užtikrinti darbų kokybę ir atsarginių dalių tiekimą, visas techninės priežiūros ir remonto procedūras rekomenduojame atlikti mūsų bendrovės oficialiose vietose.

Dėkojame, kad įsigijote priekabą RESPO!

Mums didelė garbė, kad pasirinkote mus.

Linkime gerų kelionių ir saugaus vairavimo!

# Pirmasis naudojimas

## Prikabinimas ir atkabinimas

- 1 Uždėkite prikabinimo įtaisą ant automobilio sukabintuvo ir paspauskite rankeną, kol prikabinimo galvutėje pasigirs spragtelėjimas.
- 2 Užkabinkite saugos lyną ant automobilio sukabintuvo.
- 3 Įsitikinkite, kad prikabinimo įtaisas prijungtas tinkamai.  
(ŽR. 1 PAVEIKSLĄ).

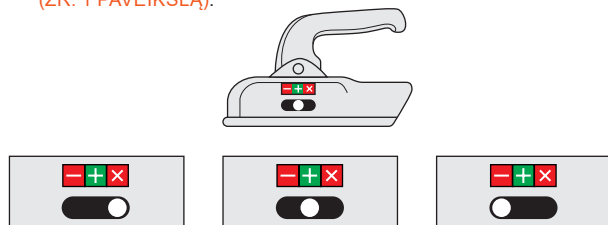

Sukabinimo įtaisas atjungtas

Sukabinimo įtaisas tinkamai prijungtas

Sukabinimo įtaisas netinkamai prijungtas, važiuoti draudžiama.

### 1 paveikslas. Prikabinimas

- 4 Atjungdami prikabinimo įtaisą, pakelkite rankeną, kol įtaisas atsidarys ir paleis sukabintuvo rutuliuką.
- 5 Jei būtina (kad priekaba neapsiverstų), naudokite atramines detales ar atramas arba stovėjimo stabdį, jei jis yra.

- 6 Jei yra atraminis ratas, pervežant krovinius, rekomenduojame jį nuimti. Jei nuspręsite palikti atraminį ratą važiavimo metu, pakelkite jį į viršutinę padėtį (ŽR. 2 PAVEIKSLĄ).

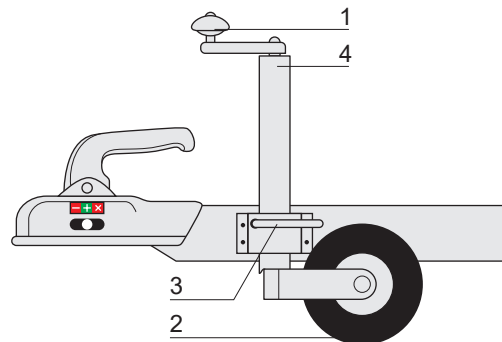

### 2 paveikslas. Atraminio rato fiksavimas

---

## Perkrova

**Pagal kelių eismo taisykles draudžiama viršyti leistiną priekabos krovinio svorį, nes tai gali sukelti pavojingas situacijas. Dėl priekabos perkrovos ji gali anksčiau nusidėvėti ir lūžti. Todėl vairuotojas turi žinoti krovinio svorį. Dėl nežinojimo jis neatleidžiamas nuo atsakomybės.**

---

## PRIMINIMAI

- Prisiminkite jūsų priekabos leistiną maksimalų svorį (žr. priekabos registracijos pažymėjimą arba jos pasą);
- Prieš kiekvieną kelionę apskaičiuokite savo priekabos apkrovą, vadovaudamiesi tokia formule: visas priekabos svoris minus priekabos svoris;
- Tolygiai paskirstykite priekaboje esantį krovinį: valčių priekabų šoninėms atramoms ir ritinėliams neturi būti sudaroma apkrova;
- Kroviniui tvirtinti naudokite krovinio diržus. Tai padės išvengti krovinio slydimo, važiuojant posūkiuose, stabdant ir didinant greitį;
- Įsitikinkite, kad krovinio plotis neviršija priekabos pločio, taip pat kad krovinyne neišsikiša į ilgį iki 1 m nuo priekabos gabaritinio taško, kai nėra ženklo „Negabaritinis krovinyne“, ir 1–2 m – kai naudojamas ženklas „Negabaritinis krovinyne“;
- Prikabinimo įtaisui tenkanti apkrova gali sudaryti iki 10 % viso priekabos krovinio svorio, bet negali būti didesnė nei prikabinimo įtaise nurodytas dydis.

---

## Prieš pradėdami važiuoti patikrinkite:

- Ar prikabinimo įtaisas ir tvirtinimo detalės yra tinkamos darbinės būklės;
- Priekabos prikabinimo prie automobilio patikimumą, ant sukabintuvo užkabinę saugos kabelį;
- Žibintų būklę;
- Ratų tvirtinimą;
- Krovinio tvirtinimo įtaisus;
- Priekinių ir galinių bortų padėtį;
- Ar prijungimo rutuliuko aukštis atitinka leidžiamą 430 ± 35 mm intervalą;
- Padangų slėgį ir ratų balansavimą. Dėl netinkamo ir (arba) netolygaus slėgio ir išbalansuotų ratų gali būti pažeisti stebuliniai guoliai. Rekomenduojamas padangų slėgis:
  - R13 > 2,5 bar
  - R13C/R14C > 3,5-4,5 bar

---

## PRIMINIMAI

- Nerekomenduojama, pastačius O2 kategorijos priekabą P su stabdžiais, ilgai palikti įjungtą rankinį stabdį.
- Padangų ir ratų dydžiai ir apkrovos turi atitikti gamintojo nurodytus parametrus ir indekso rodiklius.
- Padangų protektoriaus gylis turi būti ne mažesnis nei 1,6 mm;
- Nevažiuokite su valtine priekaba į vandenį, kai priekabos maitinimo sistema yra prijungta prie vilkimo automobilio elektros sistemos! Susilietimas su vandeniu gali sukelti trumpą jungimą. Priekabos, kurios nėra prijungtos prie vilkimo automobilio elektros sistemos gali būti įleidžiamos į vandenį tik iki kol vanduo pasiekia stebulės dangtelius arba bent kokį šviečiamąjį įtaisą.



---

## Priežiūra

- Pravažiavę pirmuosius 500 km, patikrinkite visų srieginių tvirtinimo elementų (įskaitant ratų varžtus) priveržimą ir, jei reikia, priveržkite juos;
- Ne vėliau kaip po metų nuo priekabos pirkimo datos arba pravažiavę 10 000 km, RESPO centre arba pas įgaliotą pardavėją turite atlikti priekabos pirminę techninę priežiūrą;
- Kitas techninės priežiūros patikras rekomenduojama atlikti pravažiavus kiekvienus 10 000 km;
- Priekabą būtina laikyti išvalytą, ypač būtina pašalinti cheminius reagentus žiemos laikotarpiu. Druska gali pažeisti priekabos cinkuotus paviršius;
- Po tam tikro laiko cinkuotos dangos blizgantys elementai gali išblukti (tai įvyksta dėl natūralaus oksidavimosi proceso, dėl kurio cinko paviršius tampa atsparesnis korozijai);

- 
- Elektros sistemos nuolatinis valymas kontaktiniu tepalu (ne rečiau kaip kartą per metus) padės išvengti oksidavimosi.
  - Jei prikabinimo įtaiso elementai juda ribotai, patepkite įtaiso nurodytas vietas tepalu (žr. 3 pav.) arba kreipkitės į RESPO priežiūros centrą ar įgaliotą pardavėją.

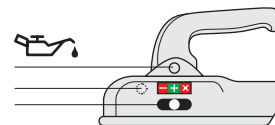

3 paveikslas

---

## Garantija

- Garantija jūsų priekabai RESPO galios tik tada, jei tinkamai laikysitės šio vadovo reikalavimų;
- Priekabos garantija galios 2 metus nuo priekabos pirkimo datos (su sąlyga kad po 1 metų priekaba bus aptarnauta pas oficialų RESPO atstovą);
- Apie bet kokius veikimo sutrikimus būtina pranešti įgaliotam RESPO paslaugų centro atstovui per tris (3) darbo dienas;
- Priekabos negalima eksploatuoti tol, kol nebus pašalintas gedimas. Gamintojas arba jo įgaliotas atstovas pateiks klientui nurodymus dėl tolesnių veiksmų, kurių jis turi imtis;
- Garantija neteikiama priekabos ir jos dalių (stabdžių, guolių, padangų ir žibintų) natūraliam nusidėvėjimui arba bet kokiems pažeidimams, atsiradusiems dėl priekabos perkrovos;
- Gamintojas nekompensuoja priekabos pervežimo į techninės priežiūros vietą.

---

## Techniniai duomenys

Priekabos RESPO gaminamos laikantis ES direktyvų.

### Visose RESPO priekabose yra:

- Gamyklinė RESPO vardinė plokštelė dešinėje priekabos rėmo pusėje, priekiniame dešiniajame kampe po priekabos bortu važiavimo kryptimi (bortinėms priekaboms) arba dešinėje priekinės dešinės svirties sijos pusėje (valčių priekaboms);
- 12 V maitinimo sistema (ŽR. 14 PSL. ESANČIĄ INSTRUKCIJĄ);
- Ratai 155R13 arba 185R14C / 4x100 ET = 30;
- Užpakaliniai, priekiniai ir šoniniai atšvaitai.



## Priekabos lizdo prijungimo schema

### 13 kontaktų

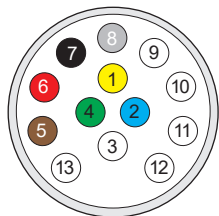

Kontakto priskyrimas	Signalo pavadinimas	Laido spalva
1	Kairysis posūkis	Geltonas
2	Priešrūkiniai žibintai	Mėlynas
3	1-8 jungčių masė	Baltas
4	Dešinysis posūkis	Žalias
5	Dešinysis gabaritinis žibintas ir numerio apšvietimas	Rudas
6	Stabdymo signalai	Raudonas
7	Kairysis gabaritinis žibintas ir numerio apšvietimas	Juodas
8	Užpakalinės eigos žibintas	Pilkas
9	Nenaudojama	
10	Nenaudojama	
11	Nenaudojama	
12	Nenaudojama	
13	Nenaudojama	

### 7 kontaktų

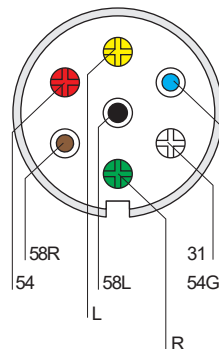

Kontakto priskyrimas	Signalo pavadinimas	Laido spalva
L	Kairysis posūkis	Geltonas
54G	Priešrūkiniai žibintai	Mėlynas
31	Masė	Baltas
R	Dešinysis posūkis	Žaliase
58R	Dešinysis gabaritinis žibintas	Rudas
54	Stabdymo signalas	Raudonas
58L	Kairysis gabaritinis žibintas	Juodas

---

**Data**

**Priežiūra:**

**Parašas**

**Data**

**Priežiūra:**

**Parašas**

**Data**

**Priežiūra:**

**Parašas**

---

**Data**

**Priežiūra:**

**Parašas**

**Data**

**Priežiūra:**

**Parašas**

**Data**

**Priežiūra:**

**Parašas**

---

**Data**

**Priežiūra:**

**Parašas**

**Data**

**Priežiūra:**

**Parašas**

**Data**

**Priežiūra:**

**Parašas**

---

**Data**

**Priežiūra:**

**Parašas**

**Data**

**Priežiūra:**

**Parašas**

**Data**

**Priežiūra:**

**Parašas**

---

**Norėdami gauti  
daugiau informacijos,  
kreipkitės į regioninę  
Respo atstovybę.**

Jūsų RESPO atstovas:

**Saugios kelionės!**

